

Metro 800 RTS

Metro 1000 RTS

RU РУКОВОДСТВО ПО ЭКСПЛУАТАЦИИ

CS UŽIVATELSKÁ PŘÍRUČKA

NO BRUKERHÅNDBOK

FI KÄYTTÖOPAS

SV BRUKSANVISNING

DA BETJENINGSVEJLEDNING

Ref. 5128444A



WIŚNIEWSKI powered by **somfy**®

INNHOOLD

1 - GENERELT

- 1.1 Somfys verden?
- 1.2 Assistanse (Wisniowski)

2 - SIKKERHETSANVISNINGER

- 2.1 Generelt
- 2.2 OBS - viktige sikkerhetsanvisninger
- 2.3 Sikkerhetsanvisninger ved bruk
- 2.4 Om batterier
- 2.5 Resirkulering og avfallshåndtering

3 - PRODUKTBEKRIVELSE

- 3.1 Beskrivelse

4 - VIRKEMÅTE OG BRUK

- 4.1 Normal bruk
- 4.2 Spesialfunksjoner
- 4.3 Legge til fjernkontroller uten tilgang til motorhodet

5 - FEILSØKING FUNKSJON

- 5.1 Digital visning
- 5.2 Strømbrydd

6 - VEDLIKEHOLD

- 6.1 Skifte lyspære i det innebygde lyset
- 6.2 Kontroller
- 6.3 Skifte batteri

7 - TEKNISKE DATA

1 - GENERELT

Takk for at du har valgt et produkt fra SOMFY. Dette utstyret er utviklet og produsert av Somfy, i henhold til kvalitetskravene i standard ISO 9001.

1.1 Somfys verden?

Somfy utvikler, produserer og kommersialiserer automatiske systemer for åpning og lukking i hjemmet. Alarmsentraler, automatiske persienner, skodder og lemmer, garasjer og porter; alle Somfys produkter svarer til dine forventninger innen sikkerhet, komfort og tidsbesparelse i hverdagen.

Somfy streber alltid etter kvalitet, dette er en permanent forbedringsprosess. Selskapet har skapt sitt omdømme gjennom sine pålitelige produkter, og slik har Somfy blitt et synonym med innovasjon og teknologisk vitenskap over hele verden.

For å kunne utvikle og forbedre våre modeller forbeholder vi oss retten til når som helst å foreta de endringene vi vurderer som nyttige. © SOMFY. SOMFY SAS, capital 20.000.000 Euros, RCS Bonneville 303.970.230

1.2 Assistanse (Wisniowski)

Det er bare å kontakte oss, våre eksperter svarer gjerne på alle dine spørsmål.

Internett: www.wisniowski.pl

After-sales / Hotline :

Tel : +48 18 44 77 111

Fax : +48 18 44 77 110

2 - SIKKERHETSANVISNINGER

 Dette symbolet advarer mot en fare, og hvor alvorlig faren er, er beskrevet under.

FARE

Betyr en umiddelbar fare som fører til død eller alvorlige personskader

ADVARSEL

Betyr en fare som kan medføre død eller alvorlige personskader

FORSIKTIG

Betyr en fare som kan medføre lette til middels alvorlig personskader

NB!

Betyr en fare som kan medføre skade på apparatet eller ødelegge det

FARE

Motoren skal installeres og stilles inn av en profesjonell installatør på området motorstyring og boligautomatisering. Installatøren må følge gjeldende lover og forskrifter i landet der apparatet skal brukes.

For å oppfylle kravene i normene EN 13241-1, EN 12445 og EN 12453 må installatøren følge anvisningene i installasjonsveiledningen under hele installasjonen.

Manglende overholdelse av disse anvisningene kan føre til alvorlige personskader, for eksempel ved at noen knuses av porten.

Det er ikke tillatt for brukeren å foreta noen som helst endringer.

2.1 Generelt

Dette produktet er en motor til garasjeporter med loddrett eller vannrett åpning, til bruk i boliger som definert i normene EN 60335-2-95 og EN 60335-2-103, som produktet er i samsvar med. Disse anvisningene har spesielt som mål å oppfylle kravene i de nevnte normene og på den måten sørge for sikkerheten til personer og eiendom.

ADVARSEL

Enhver bruk av dette produktet på en annen garasjeport enn den opprinnelige, er forbudt.

Det er ikke tillatt å bruke tilbehør eller komponenter som ikke er godkjent av Somfy. Manglende overholdelse av disse anvisningene kan føre til alvorlige personskader, for eksempel ved at noen knuses av porten.

Hvis du har spørsmål eller ønsker mer informasjon om denne motoren, kontakter du installatøren av porten.

**ADVARSEL****2.2 OBS - viktige sikkerhetsanvisninger**

For din egen og andres sikkerhet er det viktig at du følger alle disse anvisningene nøye, for feilbruk kan forårsake alvorlige personskader. Ta vare på disse anvisningene.

Tastaturet for innstilling av parameterne er låst for å garantere sikkerheten til brukerne. All opplåsing og endring av parameterinnstillingene skal utføres av fagfolk på området motorstyring og boligautomatisering.

Alle endringer som ikke er i samsvar med disse anvisningene, setter sikkerheten til personer og eiendom i fare.

Somfy kan ikke holdes ansvarlig for skader som skyldes manglende overholdelse av anvisningene i denne veiledningen.

2.3 Sikkerhetsanvisninger ved bruk**ADVARSEL**

Dette motorstyringen kan brukes av barn fra 8 år og oppover og av personer med nedsatte fysiske, sensoriske eller mentale evner og manglende erfaring, forutsatt at de bruker produktet under forsvarlig tilsyn eller har fått opplæring i sikker bruk av motoren og forstår farene ved bruken. Barn skal ikke leke med motoren. Rengjøring og vedlikehold skal ikke utføres av barn.

Motorens lydtrykknivå er under eller lik 70 dB(A). Støyen fra strukturen motoren er koblet til, er ikke tatt med i beregningen.

**ADVARSEL**

Enhver potensiell bruker må få opplæring i bruken av motoren av installatøren i samsvar med alle anvisningene i denne bruksanvisningen. Det er svært viktig å sørge for at personer uten opplæring ikke kan sette porten i bevegelse.

Brukeren må følge med porten under alle bevegelser og holde andre personer på avstand helt til porten er helt åpen eller helt lukket.

La ikke barn leke med portstyringen. Oppbevar fjernkontrollene utenfor barns rekkevidde. Ikke hindre portens bevegelser med hensikt.

Ved funksjonsfeil må strømmen kuttes og batteriet og/eller solsettet kobles fra. Kontakt en profesjonell installatør på området motorstyring og boligautomatisering umiddelbart.

**FARE**

Motoren skal ikke være koblet til noen energikilde under rengjøringen.

Ikke prøv å åpne porten manuelt når motorsystemet ikke er låst opp.

**ADVARSEL**

Aktivering av den manuelle utkoblingen kan utløse en ukontrollert bevegelse i den bevegelige delen på grunn av mekanisk svikt eller tap av balanse.

Vær forsiktig når du bruker den manuelle utkoblingen, for en åpen port kan plutselig falle ned på grunn av svake eller ødelagte fjærer, eller dårlig balanse.

Sørg for at ingen naturlige hindringer (grein, stein, høyt gress osv) kan blokkere portens bevegelse.

Hvis installasjonen er utstyrt med fotoceller og/eller et oransje lys, må optikken til fotocellene og det oransje lyset rengjøres regelmessig.

Få motorsystemet kontrollert hvert år av kvalifiserte fagfolk.

**ADVARSEL**

Kontroller hver måned:

- at kabler, fjærer og fester ikke viser tegn til slitasje, forringelse eller dårlig balanse
- at motoren skifter retning når porten møter en hindring på bakken med 50 mm høyde

Hvis dette ikke skjer, må du kontakte en profesjonell installatør på området motorstyring og boligautomatisering.

**ADVARSEL**

Ikke bruk motoren hvis den trenger reparasjon eller justering, for feil på motoren eller en ubalansert port kan føre til personskader.

**FARE**

Hvis tilførselskabelen er skadet, må den skiftes ut av installatøren, serviceavdelingen eller en person med tilsvarende kvalifikasjoner for å unngå enhver fare.

**ADVARSEL**

Kontroller at snoren til den manuelle utkoblingen ikke kan sette seg fast i en fremstikkende del på et kjøretøy (for eksempel en takgrind).

2.4 Om batterier**FARE**

Hold alle typer batterier utenfor barns rekkevidde. Oppbevar dem på et sted som er utilgjengelig for barn. Barn eller kjæledyr kan svelge batterier ved et uhell. Dette medfører livsfare! Hvis dette likevel skulle skje, må du straks kontakte lege eller nødhjelp.

Pass på at du ikke kortslutter batteriene. Ikke kast batterier på åpen ild, og ikke prøv å lade opp igjen engangsbatterier. Eksplosjonsfare!

2.5 Resirkulering og avfallshåndtering

Husk å ta et eventuelt batteri ut av motoren før du kaster den.

 Ikke kast brukte batterier til fjernkontroller eller et eventuelt batteri til motoren i det vanlige husholdningsavfallet. Brukte batterier skal leveres inn til et oppsamlingspunkt for resirkulering.

 Ikke kast den motoren i husholdningsavfallet etter endt levetid. Lever motoren inn til forhandleren eller bruk det lokale innsamlingsystemet der du bor.

3 - PRODUKTBEKRIVELSE

3.1 Beskrivelse

Motorsystemet Metro RTS er konstruert for motorstyring av garasjeporter i boligstrøk.

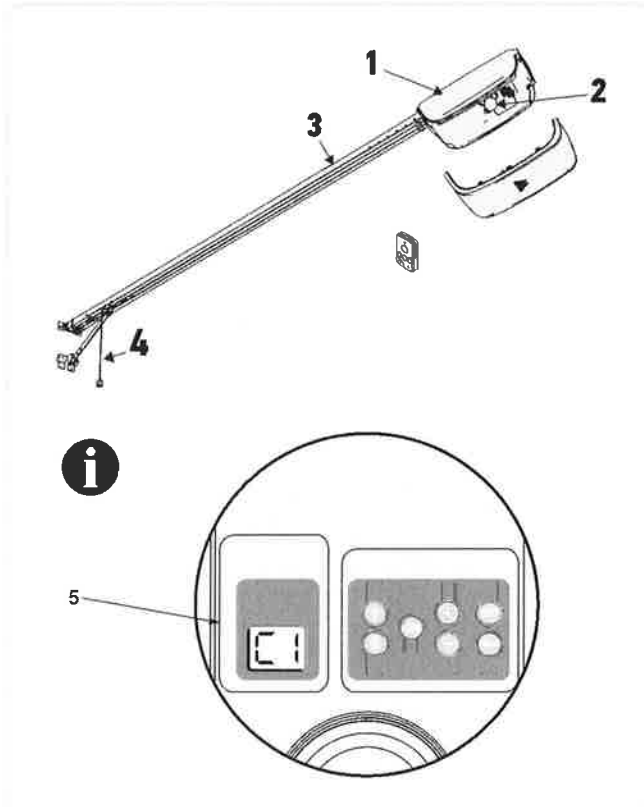

Dette motorsystemet består av følgende:

- motorhode (nr. 1) med innebygd lys (nr. 2) og et digitalt funksjonsdisplay (nr. 5).
- skinne (nr. 3) med manuell utkobling (nr. 4).

4 - VIRKEMÅTE OG BRUK

4.1 Normal bruk

Funksjonen «full åpning» med en fjernkontroll av typen Pulsar RTS eller lignende

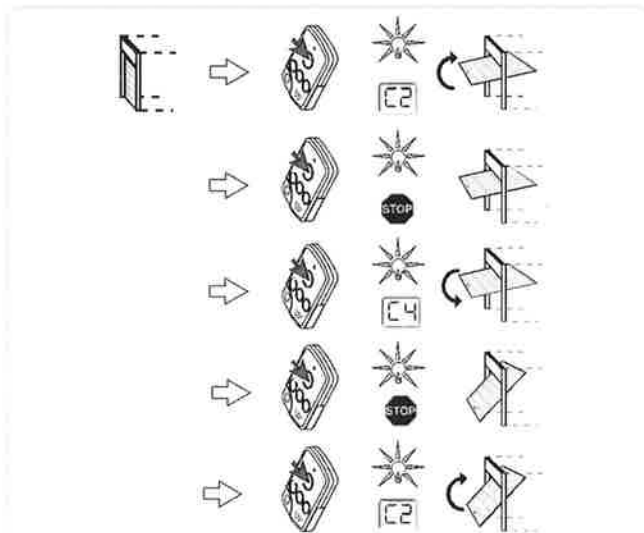

Registrering av hindring

Hvis systemet registrerer en hindring under åpning, vil porten stoppe



Hvis systemet registrerer en hindring under lukking, vil porten stoppe og deretter åpnes på nytt.

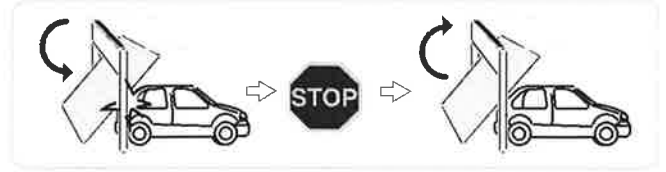

Det innebygde lyset aktiveres periodisk i 30 s.

Virkemåte for innebygd lys

Lyset tennes hver gang motorsystemet settes i gang. Det slukner automatisk ett minutt etter portens siste bevegelse. Denne tiden kan stilles inn (se kapitlet parameterinnstillinger). Hvis motorsystemet startes mange ganger etter hverandre slik at lampen lyser konstant, kan det hende den plutselig slukner fordi varmebeskyttelsen aktiveres.

Manuell utkobling

Metro RTS er utstyrt med en manuell utkobling som brukes til å styre porten manuelt, for eksempel ved strøbrudd. Dette utstyret må plasseres lett tilgjengelig, **maksimalt 1,80 m** over bakken.

- [1]. Utkobling av motorsystemet
Trekk i snoren helt til trekkssystemet for porten frakobles.
- [2]. Styr porten manuelt
Dette er mulig når trekkssystemet er utkoblet.
- [3]. Ny tilkobling av motorsystemet
Styr porten manuelt helt til trekkssystemet igjen låses på overføringskinnen.

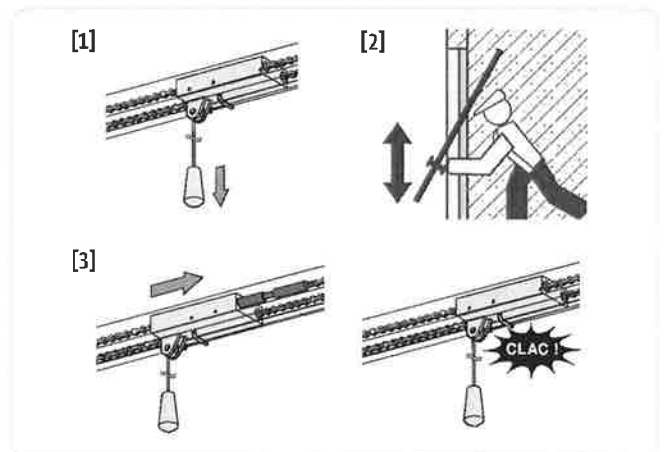

Når motorsystemet er utkoblet, kan dårlig avbalansering av porten føre til brå bevegelser som kan være farlige.

Snoren skal kun brukes til å koble ut motorsystemet. Snoren skal ikke brukes til manuell styring av porten.

Motorsystemet må kobles til igjen før ny styring.

4.2 Spesialfunksjoner

Avhengig av hvilket tilbehør som er installert og hvilke funksjoner som er programmert av installatøren, kan motoren Metro RTS ha følgende spesialfunksjoner:

Sikkerhetsceller

En gjenstand som er plassert mellom cellene, vil hindre lukking av porten. Hvis systemet registrerer en hindring under lukking av porten, stopper porten og åpnes deretter igjen. Det innebygde lyset aktiveres periodisk i 30 s.

Virkemåte for sikring med gangdør

Når gangdøren i garasjeporten åpnes, hindres all bevegelse av porten. Det innebygde lyset aktiveres periodisk i 30 s.

Virkemåte for blinkende gul varsellampe

Det gule lyset aktiveres under enhver bevegelse av porten. Forhåndsvarsling 2 sekunder før bevegelsen starter kan programmeres under installasjonen.

Virkemåte for frittstående lys

Lyset tennes hver gang motorsystemet settes i gang. Det slukner automatisk ett minutt etter portens siste bevegelse. Denne tidsinnstillingen kan endres under installasjonen. Hvis en knapp på fjernkontrollen er programmert for frittstående lys, er funksjonen som følger:

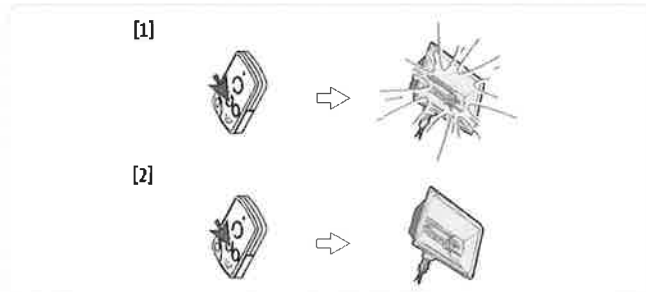

Virkemåte for automatisk lukkemodus

Porten lukkes automatisk etter et tidsrom som ble programmert under installasjonen. En ny kommando i løpet av dette tidsrommet opphever den automatiske lukkingen, og porten blir stående åpen. Den neste kommandoen aktiverer lukking av porten.

Virkemåte med reservebatteri - ref.9001001

Hvis det er montert et reservebatteri, kan motoren Metro fungere selv om strømmen er borte. Batteridrift innebærer følgende:

- Redusert hastighet.
- Lyset virker ikke.
- Sikkerhetsstilbehøret virker ikke.

Tekniske data for batteriet:

- Funksjonstid: 24 t; 5 til 10 driftssykluser, avhengig av portens tyngde.
- Ladetid: 48 t
- Levetid før utskifting: ca. 3 år.

For å oppnå lengst mulig levetid for batteriet anbefaler vi at du kutter hovedstrømmen og lar motoren gå på batteriet noen sykluser. Dette bør gjøres tre ganger i året.

Virkemåte for tvangskjøring

Med denne funksjonen kan porten alltid manøvreres (mistet fjernkontroll, feil med sikkerhetsinnretning...).

Ta av dekselet til det innebygde lyset:

- Styr portens bevegelser med knappene "+" og "-".
- Et vedvarende trykk på knappen "-" fører til lukking av porten.
- Et vedvarende trykk på knappen "+" får porten til å åpne seg.

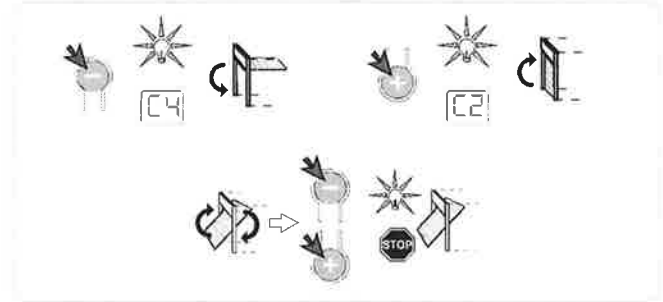

Virkemåte for registrering av hindring

Innbruddsalarmen aktiveres 30 s etter at porten er lukket. Hvis et innbrudd registreres, lyder alarmen i 2 min, og både det innebygde lyset i motoren og det gule varsellyset (hvis installert) blinker. Trykk på en knapp på en lagret fjernkontroll for å stoppe alarmen.

4.3 Legge til fjernkontroller uten tilgang til motorhodet

Med en Pulsar RTS

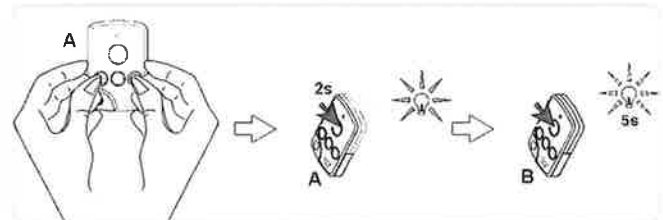

5 - FEILSØKING FUNKSJON

5.1 Digital visning

Det digitale funksjonsdisplayet er tilgjengelig under dekselet til det innebygde lyset. Det gir informasjon om driften av motoren. De viktigste funksjonskodene er følgende:

Kode	Betegnelse	Kommentarer
[1]	Venter på kommando	
[2]	Åpning	
[3]	Venter på lukking av porten	
[4]	Lukking	
[5]	Registrering av hindring	Angir at porten har møtt en hindring. Visningen opprettholdes i 30 s etter registreringen.
[6]	Sikkerhetsinngang aktivert	Angir at en det finnes en hindring mellom fotocellene som hindrer lukking av porten, eller som er i kontakt med en sikkerhetslist som er installert under porten.
[9]	Sikkerhetsbryter for gangdør aktivert	Angir at den innebygde gangdøren i porten er åpen. Bevegelse av porten tillates ikke.
[6]	Permanent ledningsstyring	Angir at inngangen til ledningsstyringen er aktivert konstant. Kommandoene fra radiofjernkontrollene er dermed ulovlige.
[1]	Varsel om nødvendig service	Angir at det trengs service på anlegget. Kontakt installatøren.
[2]	Virkemåte med reservebatteri Venter på kommando	Angir at hovedstrømtilførselen til motoren er brutt og at motoren fungerer ved hjelp av reservebatteriet.

NO

	Innbruddsalarm	Angir et forsøk på å åpne garasjeporten fra utsiden. Trykk på en knapp på den lagrede fjernkontrollen for å stoppe alarmen. Start en full syklus med åpning og lukking av porten.
---	----------------	---

Hvis andre koder vises, må du kontakte installatøren.

5.2 Strøbrudd

Når strømmen har vært bort, må motoren igjen gjenkjenne posisjonen «full åpning». Start en full åpning av porten med en lagret fjernkontroll. Porten åpnes med redusert hastighet.



La porten åpnes helt til posisjonen «full åpning».

6 - VEDLIKEHOLD

6.1 Skifte lyspære i det innebygde lyset

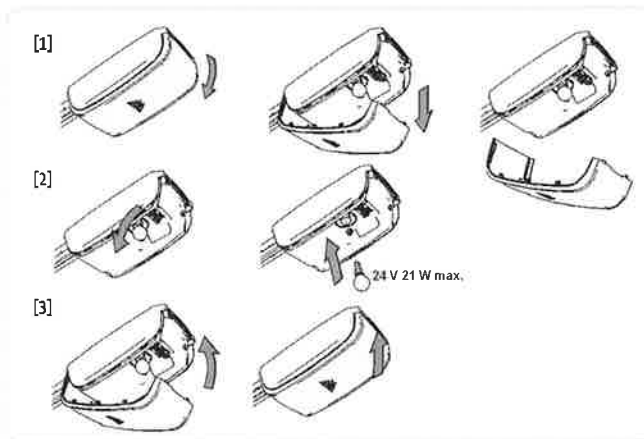

- [1]. Ta av dekselet på det innebygde lyset.
 - [2]. Skru ut den defekte pæren og sett i en ny.
 - [3]. Sett dekselet på plass igjen.
- Bruk bare lyspærer med 24 V 21 W; holder BA15s.

6.2 Kontroller

Registrering av hindring

Kontroller en gang i halvåret at porten skifter retning når den møter en gjenstand som er minst 50 mm høy og er plassert på bakken.

Sikkerhetsutstyr (foceller, gangdørbyter, følerlist)

Kontroller en gang hvert halvår at fotocellene fungerer (Se del 4.2).

Reservebatteri

For å oppnå lengst mulig levetid for batteriet anbefaler vi at du kutter hovedstrømmen og lar motoren gå på batteriet noen sykluser. Dette bør gjøres tre ganger i året.

6.3 Skifte batteri

Pulsar RTS

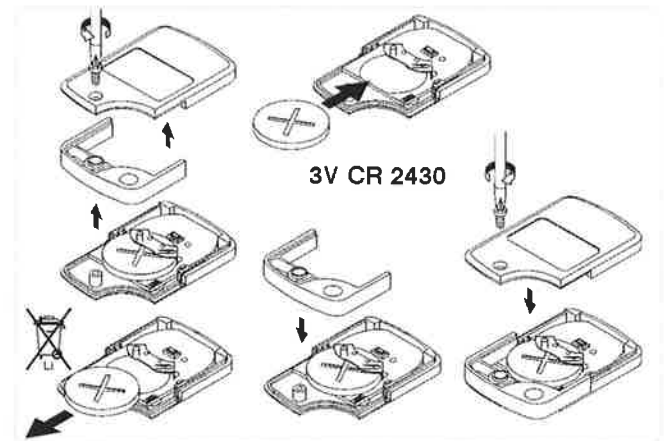

7 - TEKNISKE DATA

Grunnleggende tekniske data	Metro 800 RTS	Metro 1000 RTS
Strømnett	230 V - 50 Hz	
Strømforbruk i hvilemodus	5 W	
Maksimalt strømforbruk	600 W (med frittstående lys 500 W)	
Trekraft - topp effekt	800 N	1000 N
Bruk	20 sykluser per dag med standardskinne (testet for 36 500 sykluser) 50 sykluser per dag med høykvalitetsskinne (testet for 90 000 sykluser)	
Antall kanaler som kan lagres	32	
Radiofrekvens	433,42 MHz < 10 mW	
Innebygd lys	24 V / 21 W max. holder BA15s	
Eclairage déporté	230 V / 500 W - klasse 2 <input type="checkbox"/> Bare halogen- eller glødelampe	
Brukstemperatur	-20 °C / +60 °C	