

MONTERINGSVEILEDNING

Str. 490x200-230 stålport

(Dette er et supplement og erstatter ikke monteringsanvisningen som følger med)

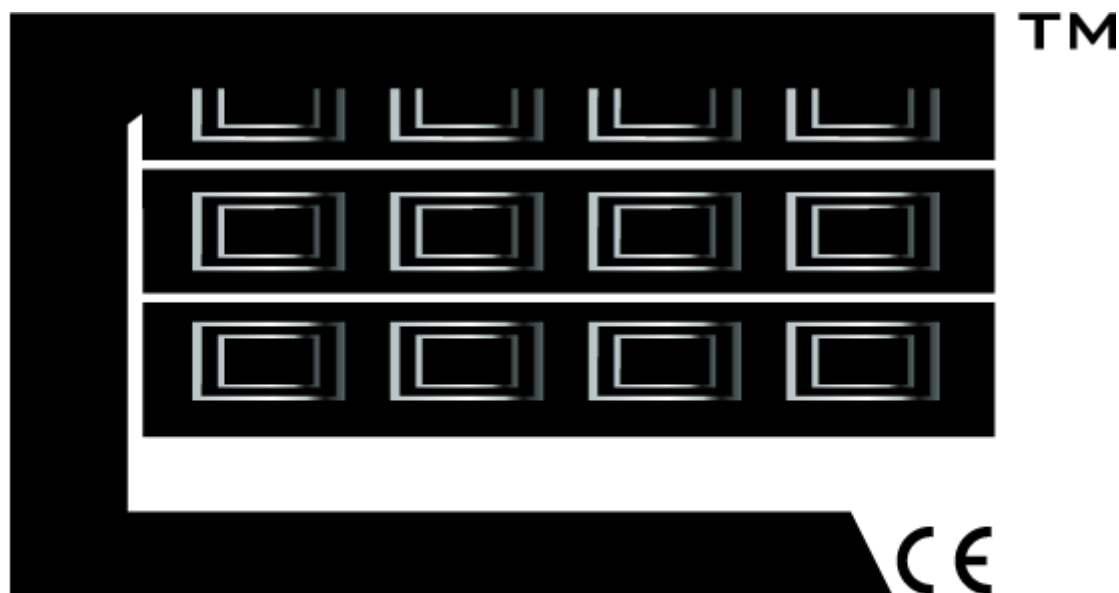

EURO door

Informasjon:

Monteringsveiledningen må følges nøye for best mulig resultat og problemfri bruk. Bevegelige deler som trinsehjul, torsjonsfjær og hengsler bør smøres med tynn olje årlig.

Det anbefales å bruke profesjonell montør dersom man selv ikke innehar nødvendig kompetanse. Feilmontering vil kunne begrense leverandørens garantiansvar.

Dersom det er skader på porten som utløser en reklamasjon, skal ikke denne monteres før avtale med leverandør. Dette fordi leverandør ikke kan dekke eventuell krav om ettermontering av skadet vare.

Innhold:

Nødvendig utstyr til montering.....	3
Beslag og delaliste.....	4
Viktige mål før montering.....	5
1.Monteringen starter.....	6
2.Montering av skinner.....	7
3.Montering av skinner fortsetter.....	8
4.Montering av bunnledd,bunnbraketter og sidehengsler.....	9
5.Montering av bunnledd,bunnbraketter og sidehengsler fortsetter.....	10
6.Videre montering av portledd og sidehengsler.....	11
7.Montering av topplst.....	12
8.Montering av taks Skinner og skinnbuer.....	13
9.Montering av øverste portelement og midthengsler.....	14
10.Montering av fjærsystem.....	15
11.Montering av fjærsystem fortsetter.....	16
12.Montering av fjærsystem fortsetter.....	17
13.Stramming av vaiere og fjær.....	18
Montering av eventuell portåpner.....	18-21

Nødvendig utstyr til montering.

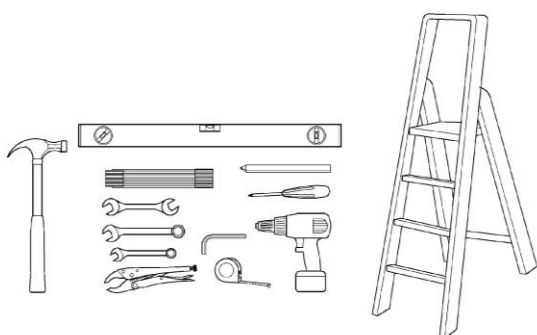

Fastnøkler og bits ligger vedlagt i utstyrseske.



Sjekk at alle 3 kolli er med og at innhold stemmer.



Innhold i skinnepakke

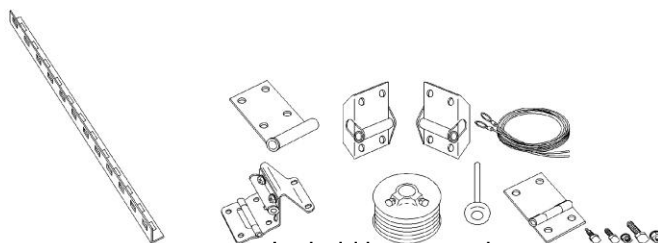

Innhold i utstyrseske

Beslag og deleliste

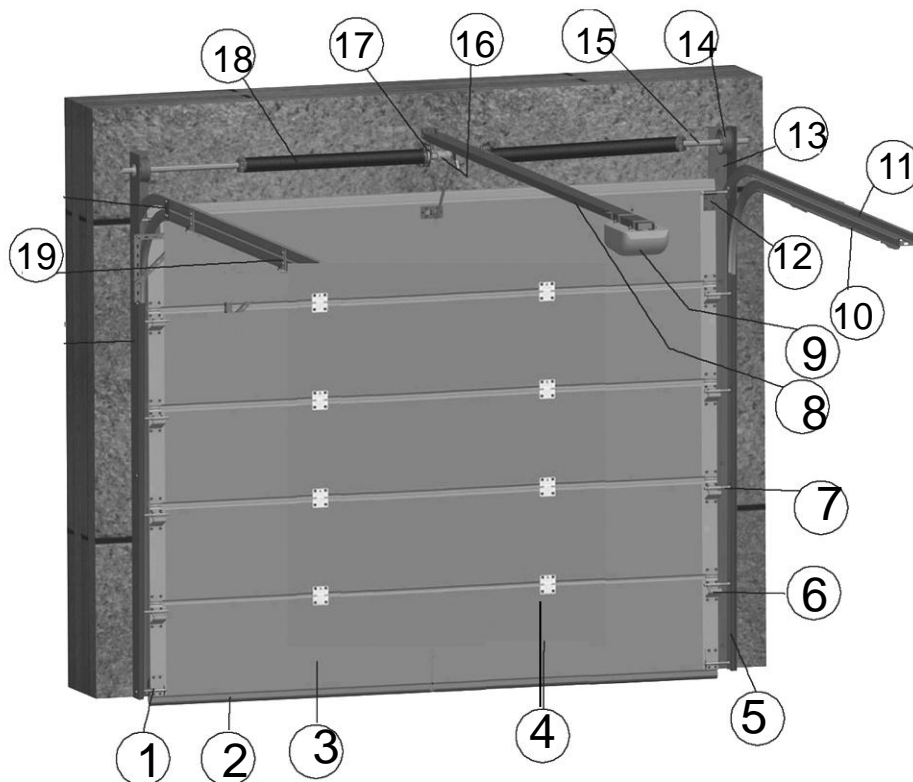

Deleliste:

- | | |
|----------------------------------|-----------------------------------|
| 1 Bunnbrankett | 10 Nedre taksinner |
| 2 Bunnlist | 11 Øvre taksinner |
| 3 Portledd | 12 Toppbrakett |
| 4 Midthengsle | 13 L-skinne |
| 5 Sideskinner | 14 Vajertrinse |
| 6 Justerbare sidehengsler | 15 Torsjonsaksling |
| 7 Trinsehjul | 16 Akslingskobling |
| 8 Skinne til eventuell portåpner | 17 Midtbrakett m/fjærbrudssikring |
| 9 Eventuell portåpner | 18 Torsjonsfjær |
| | 19 Koblingsplate |

Viktige mål før montering

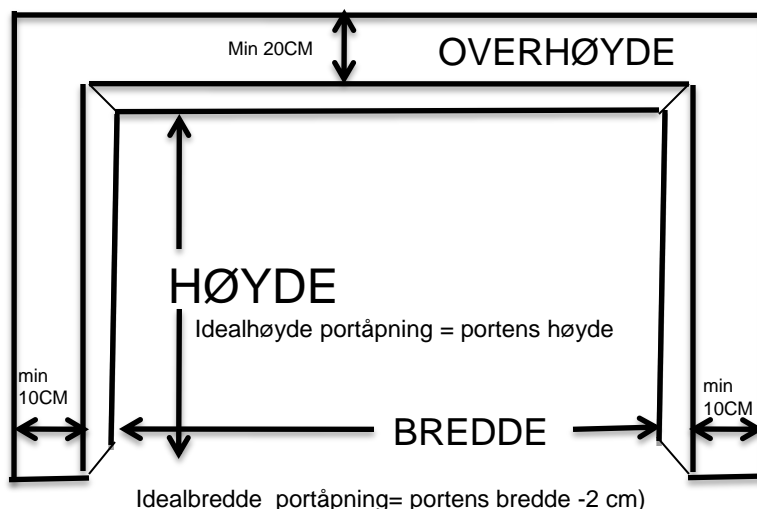

Følgende mål må sjekkes **nøye** før montering

- Overhøydekrav: minimum 20cm (= netto romhøyde – porthøyde)
 - Nødvendig sideplass: 10 cm
 - Idealbredde portåpning= portens bredde – 2 cm.
 - Idealhøyde portåpning = portens høyde.
- overhøydekravet inkluderer plass til portåpner.

1.Monteringen starter

Sett første ledd(bunnleddet) i åpningen, vatre og midtstill.

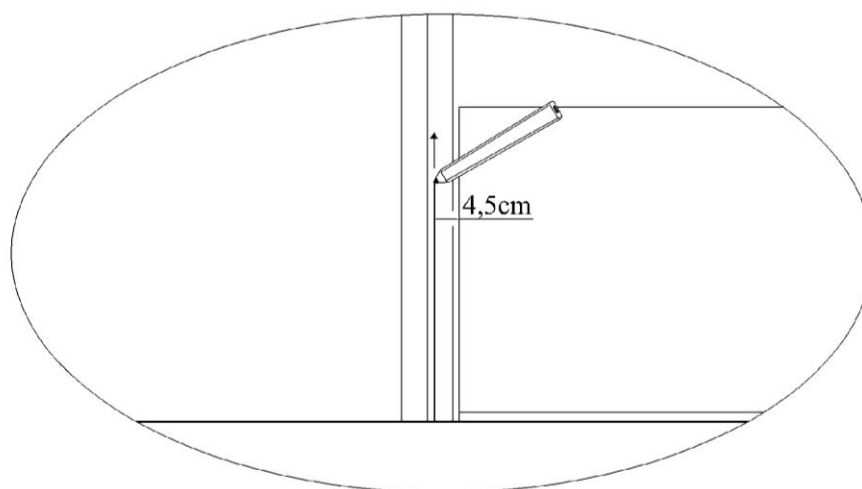
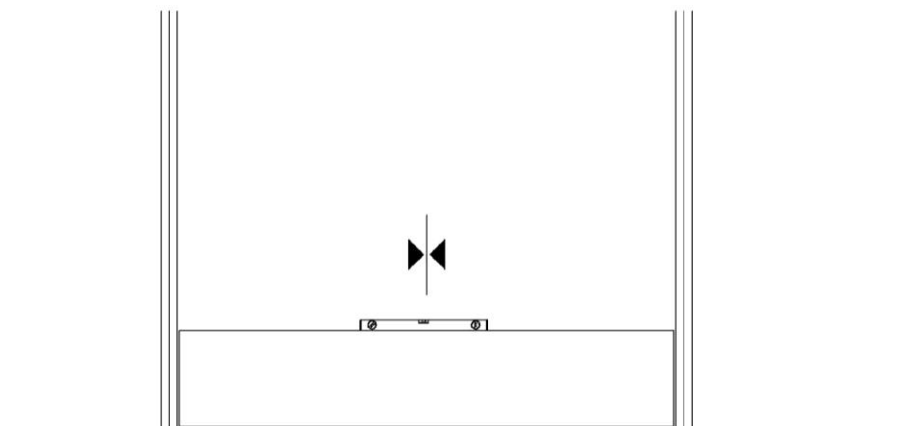

Avsett loddelinje der L-skinner skal stå, 45mm ut fra hver ende av portleddet.

2. Montering av skinner.

Ta vekk portelementet og monter L-skinne i lodd

Bruk medfølgende treskruer + skiver.

Klikk på sidetetningslistene og skru fast

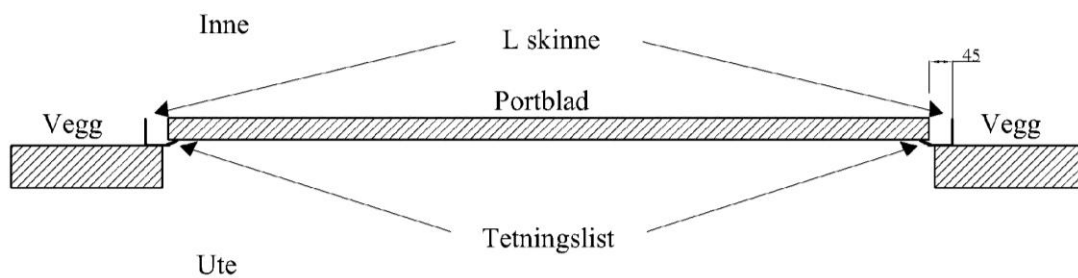
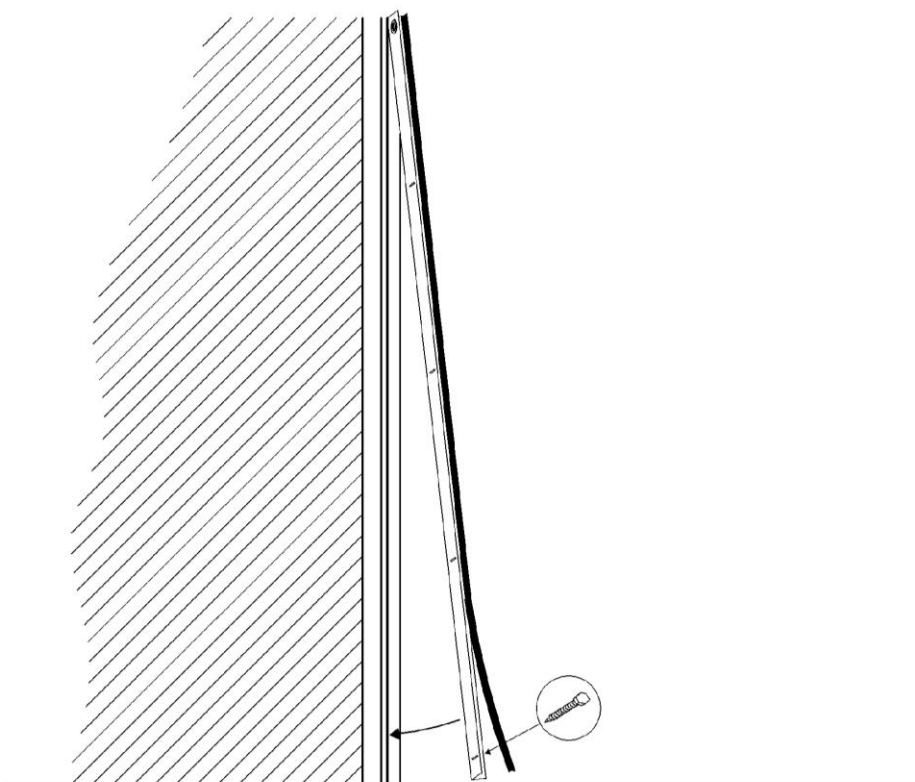

3. Montering av skinner forts.

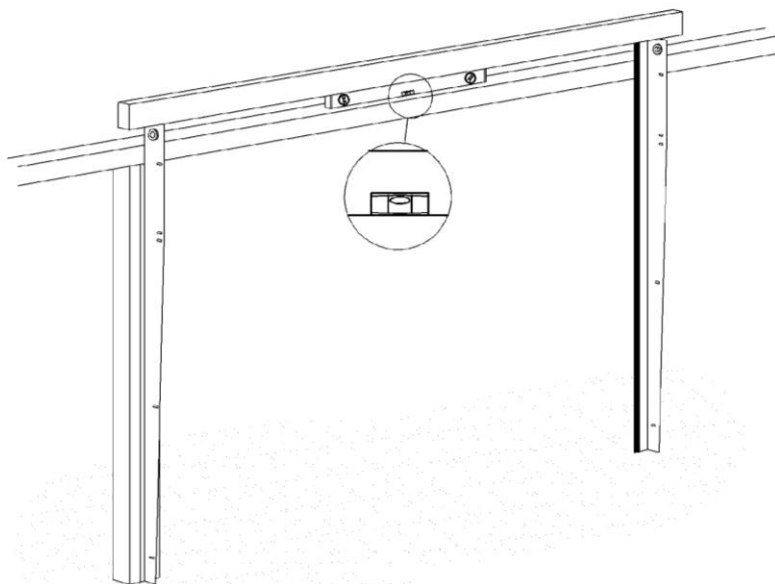

Pass på at toppen av L-skinne er i vater.

Dersom gulvet er skjevt løfter man den laveste siden slik at de blir plassert i samme høyde.

Sideskinnene monteres på skrå nedover til gulvet. Ikke stram til skruene da skinna skal etterjusteres. Den buete delen av skinna skal peke innover i garasjen.

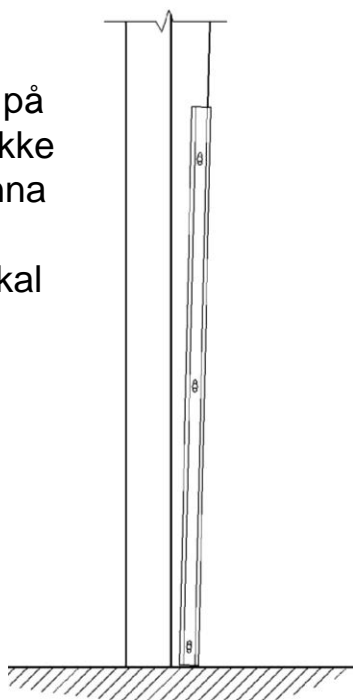

4. Montering av bunnledd , bunnbraketter og sidehengsler.

Skru fast bunnbraketter m/trinsehjul og sidehengsler på bunnleddet med selvborende skruer og tre leddet inn i sideskinna ovenfra og ned.

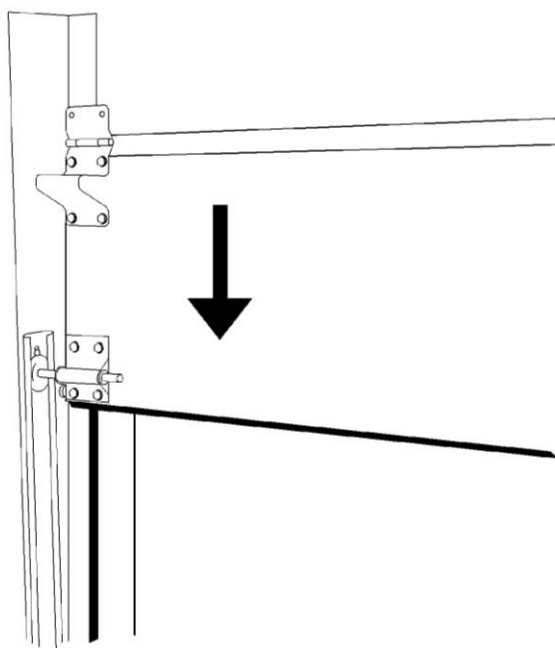
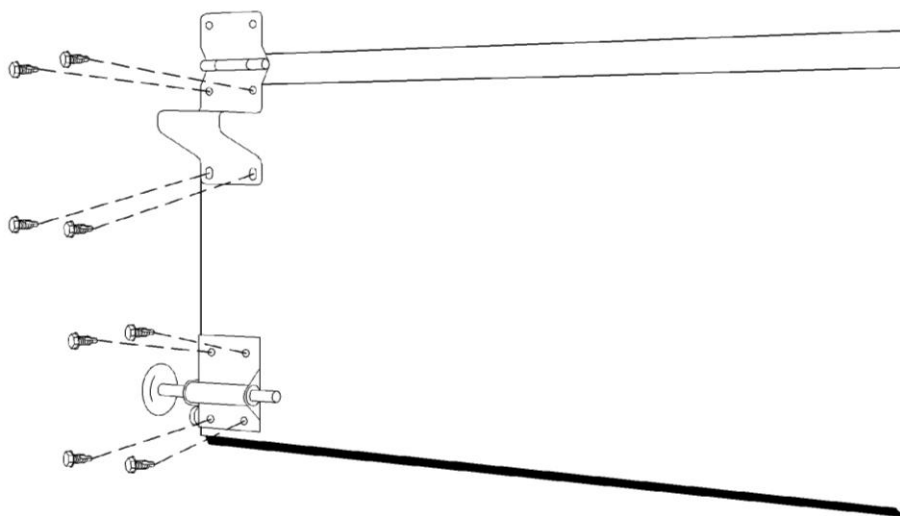

5. Montering av bunnledd , bunnbraketter og sidehengsler forts.

Monter justerbar brakett på sidehengsel sammen med trinsehjul. (legg merke til retningen på braketten!)

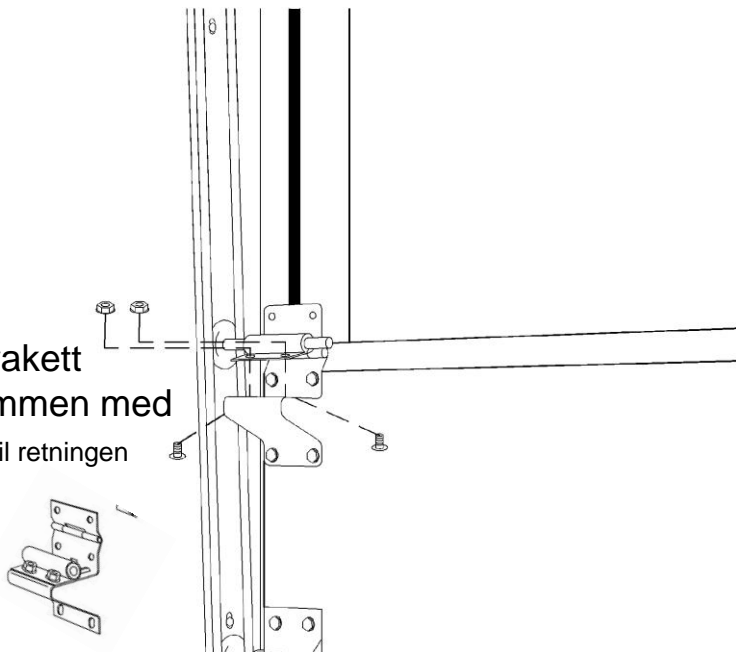

Tre vaiere inn på bunnbrakettene og strekk de opp over L-skinnene

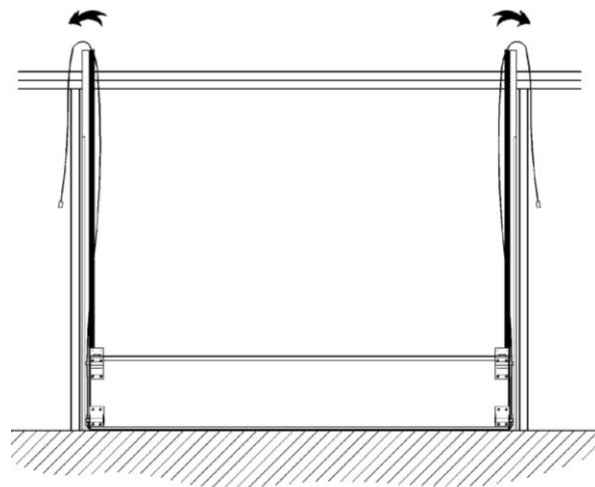

6. Videre montering av portledd og sidehengsler.

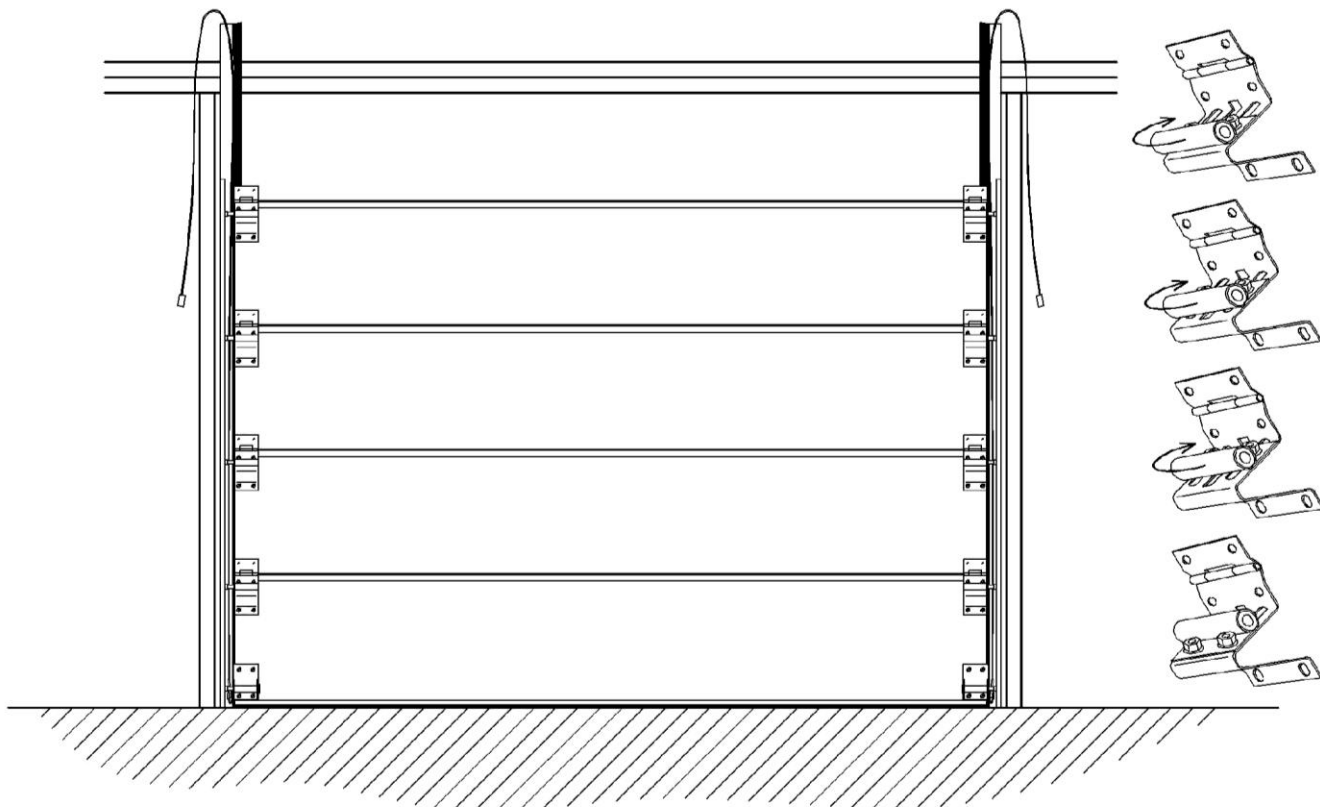

Fortset med å stable de neste leddene (3ledd for inntil 210 høyde og 4 ledd for inntil 230 høyde) og monter sidehengsler m/trinshjul som vist på figur. Det anbefales at trinsehjulene smøres med en tynn olje i overgangen mellom trinsebolten og kulelager.

7. Montering av topplist.

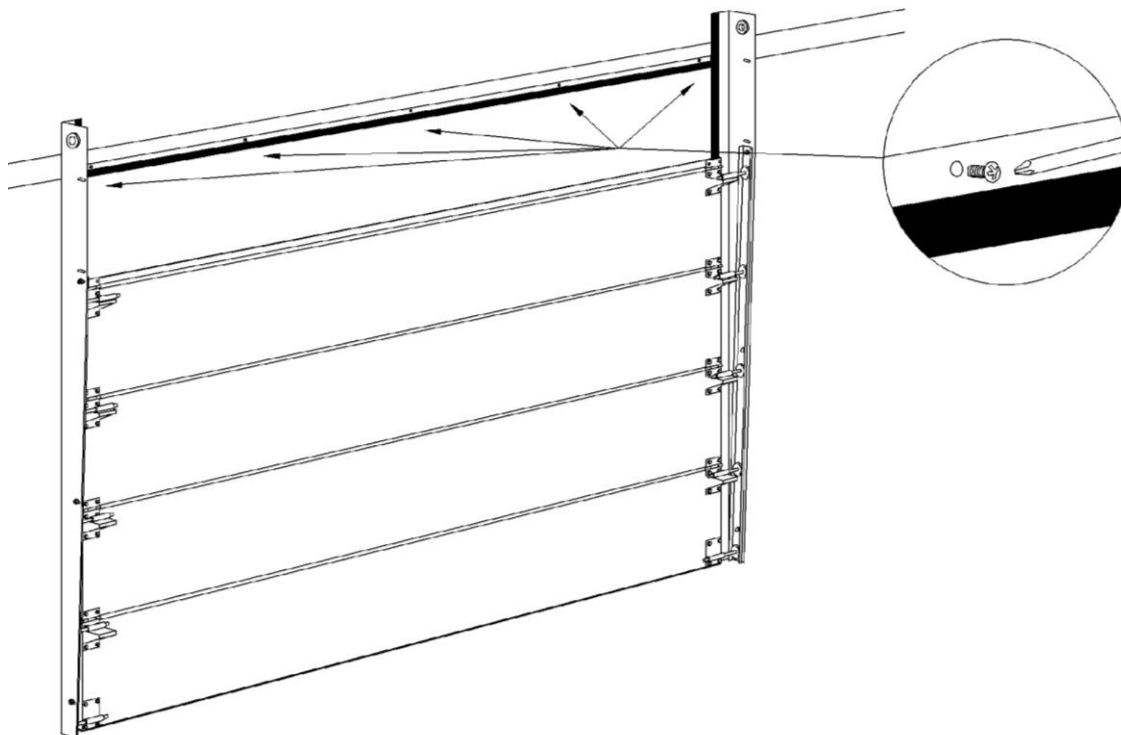

Tre inn topplist på metallprofilen og skru fast over portåpningen. La lista henge ned ca 1 cm. (For lang metallprofil og list må eventuelt kappes til slik at de passer inn i mellom L-skinne som vist på tegningen)

8. Montering av takskinner og skinnebuer.

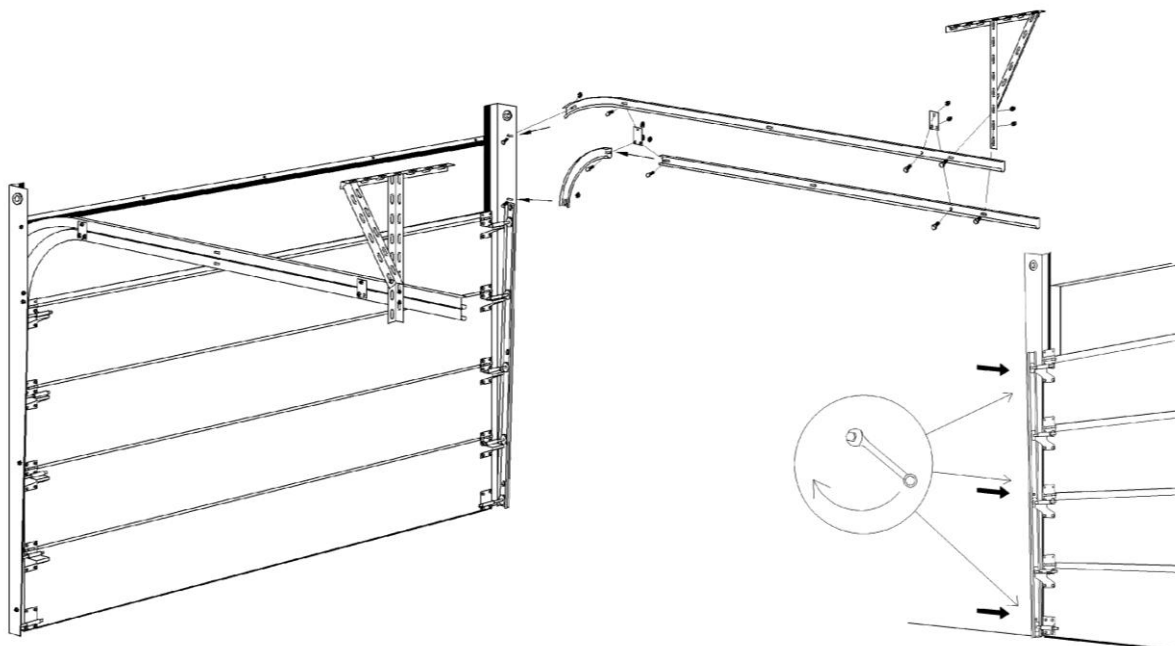

Takskinner og bue monteres som vist på tegning. Begynn med øvre takskinne, så nedre takskinne og til sist buen. Det er forskjell på høyre og venstre bue. Buene plasseres med den lengste enden bakover. Innfesting av takskinner opp til tak kan variere fra garasje til garasje. Om nødvendig kan nye festehull bores i skinnene. Skinnene skal ligge i vater. Sideskinnene og takskinnene tilpasses med buene slik at det blir jevne overganger der hjulene skal trille. Juster så sideskinnene i nedkant slik at bunnleddet presses mot gummilist. Skru fast skinnene. Portleddene etterjusteres mot gummilistene med de justerbare sidehengslene. Det er viktig at det her ikke presses inntil for hardt. (porten skal gli uten problemer når den er ferdig montert)

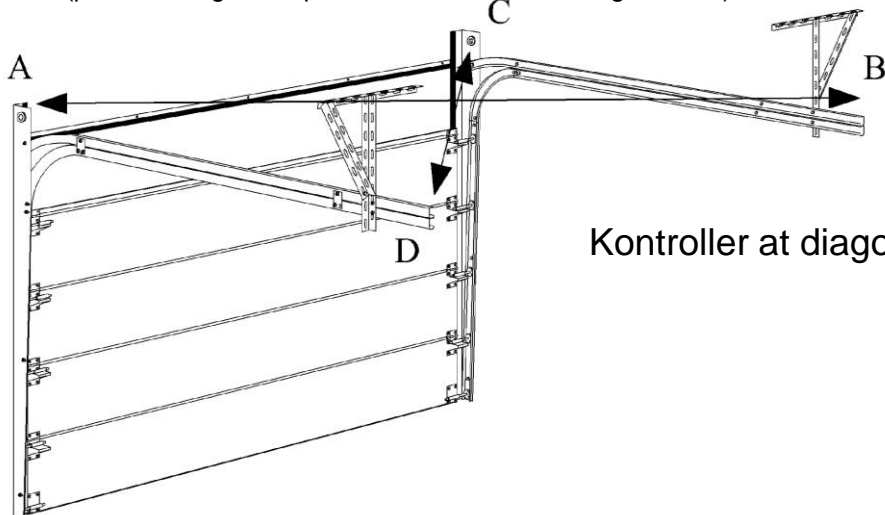

Kontroller at diagonalmålet $A-B = C-D$

9. Montering av øverste portelement og midthengsler.

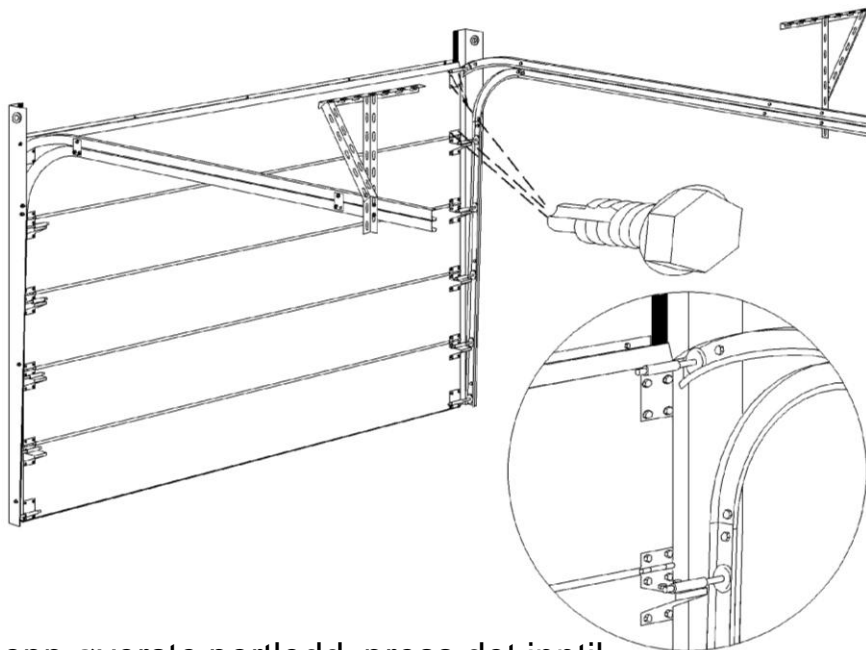

Monter opp øverste portledd, press det inntil gummilistene og skru fast toppbrakettene. (Om skruhellene på toppbrakettene ikke stemmer 100% med forboringen på portleddet, skal toppbraketten allikevel settes fast der det gir best mulig tilpassing

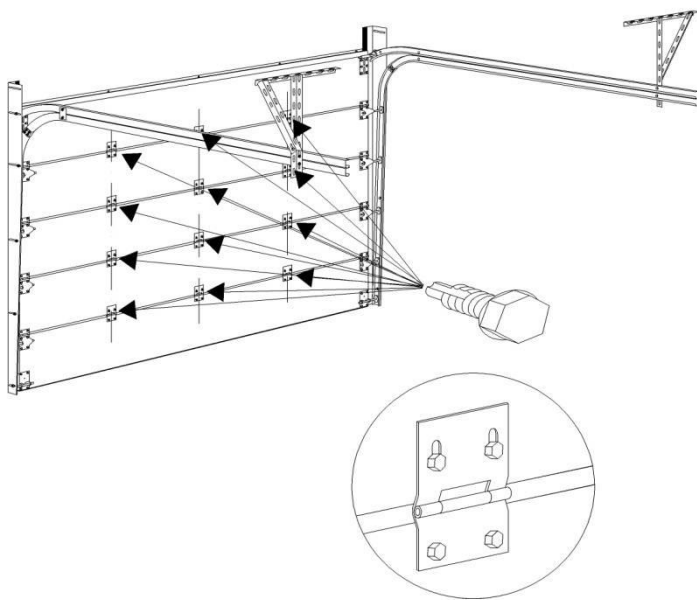

Montør midthengsler i 3 kolonner med likt mellomrom. Se tegning. Den bredeste delen av hengslene monteres opp.

10. Montering av fjærsystem.

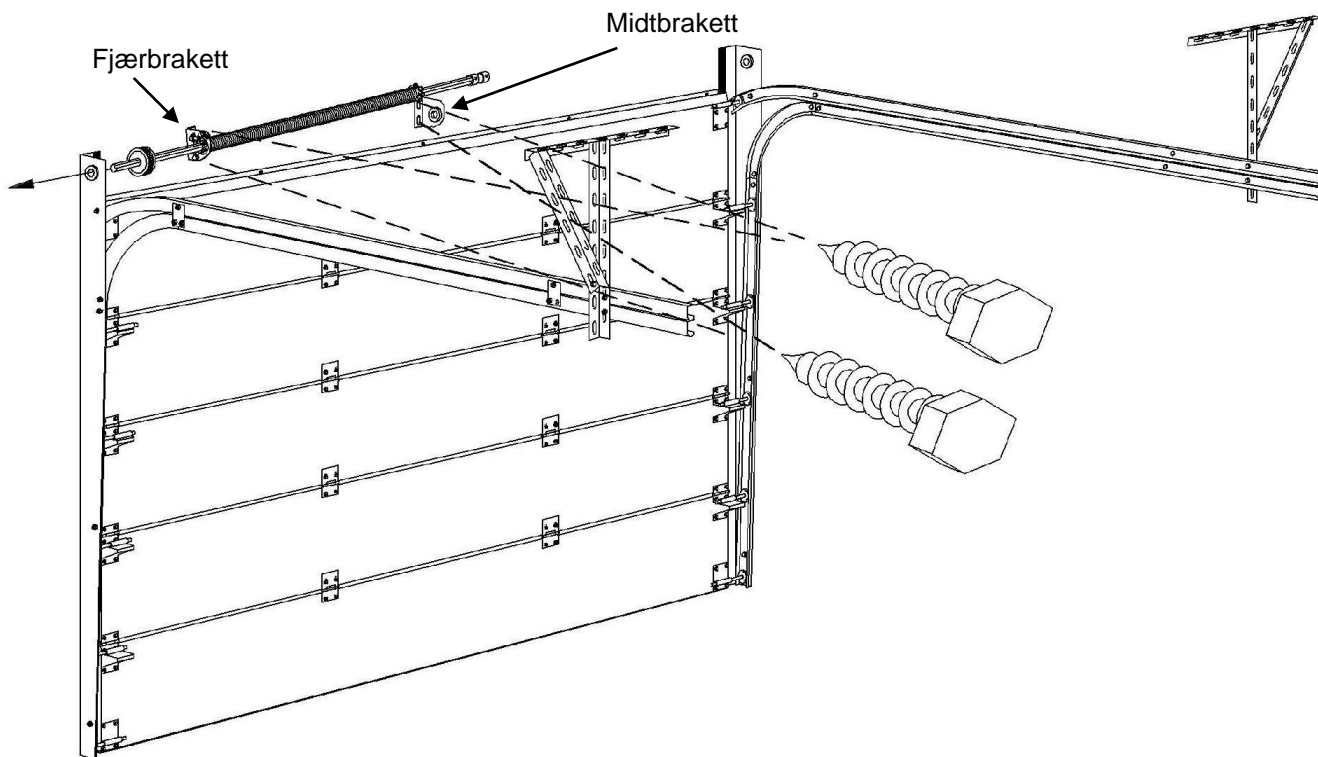

Ta den lengste delen av akslingen og tre på midtbrakett, sort fjær, venstre fjærbrakett, tannhjul til fjærbrakett og rød (venstre) vaiertrommel. Løft opp og tre venstre ende av aksling inn i lageret på L-skinna. Vatre aksling og skru fast fjærbrakett og midtbrakett med medfølgende treskruer.

11. Montering av fjærssystem forts.

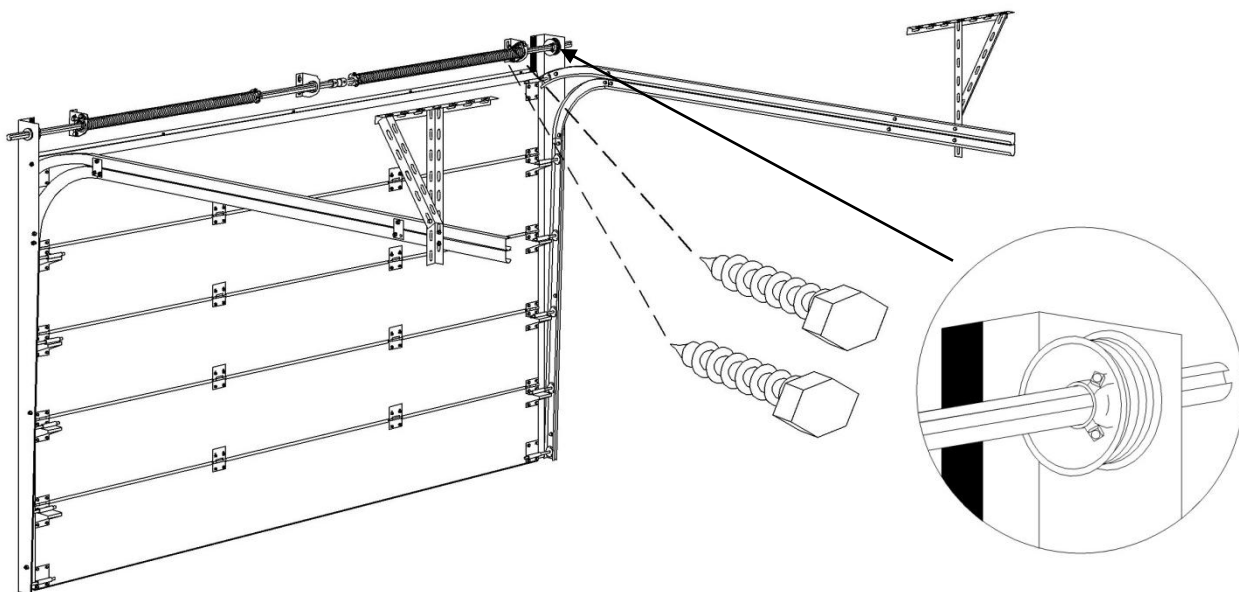

Ta den korteste delen av akslingen og tre på sort (høyre)vaiertrommel, tannhjul til fjærbrakett, høyre fjærbrakett rød fjær og løft opp og tre høyre ende av aksling inn i lageret på L-skinne. Skru fast fjærbrakett med medfølgende treskruer.

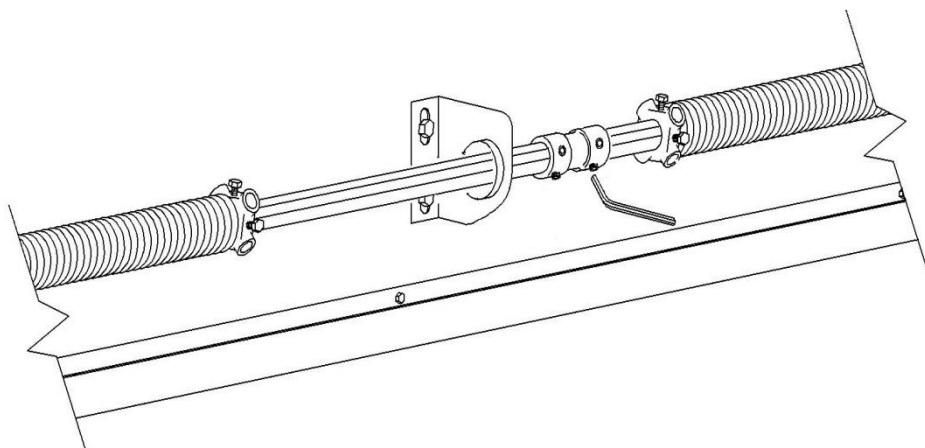

Kobl sammen akslingene med skjøtestykket. Pass på at 2 av brako skruene går inn i sporet på akslingen for god låsing.

12. Montering av fjærsystem forts.

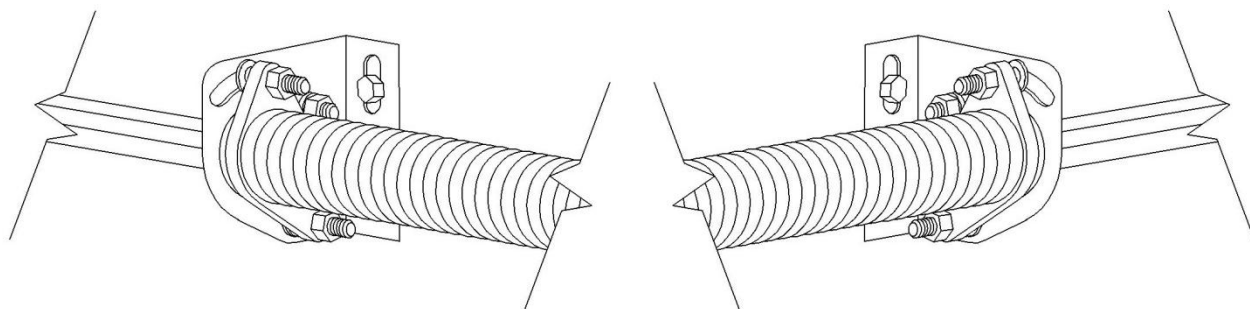

Skru fast høyre og venstre fjær fast på fjærbrakettene. (Det er viktig at den innerste mutteren fjernes og at kun skiva ligger imellom fjær og fjærbraketten).

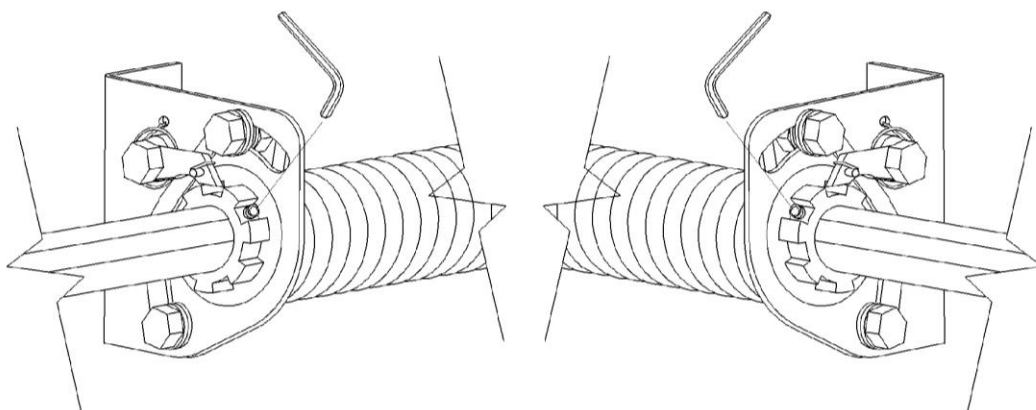

Skyv tannhjulene inn til fjærbrakettene og skru fast.

13. Stramming av vaiere og fjær.

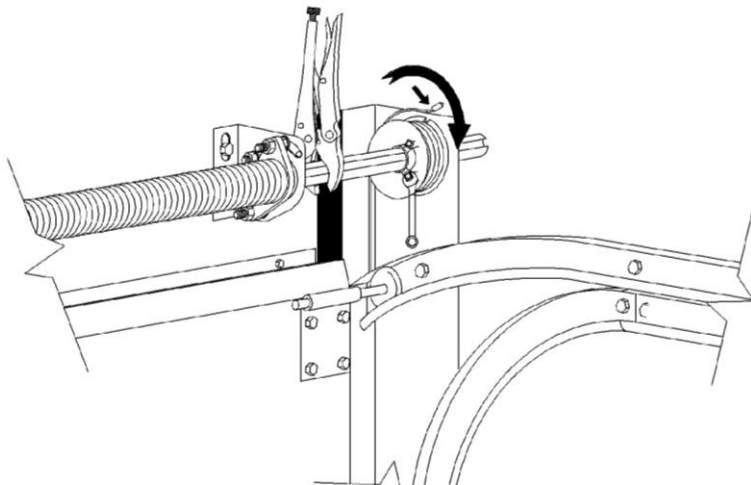

Sett fast aksling med en klemtang. Fest vaierenden inn i sporet på vaiertrinsa og roter vaiertrinsa slik at vaieren strammes og legger seg fint i sporet på vaiertrinsa. Skru fast vaiertrinsa helt inn mot L-skinna. (påse at ingen av skruene på vaiertrinse treffer sporet i akslingen) Gjør det samme på venstre side.

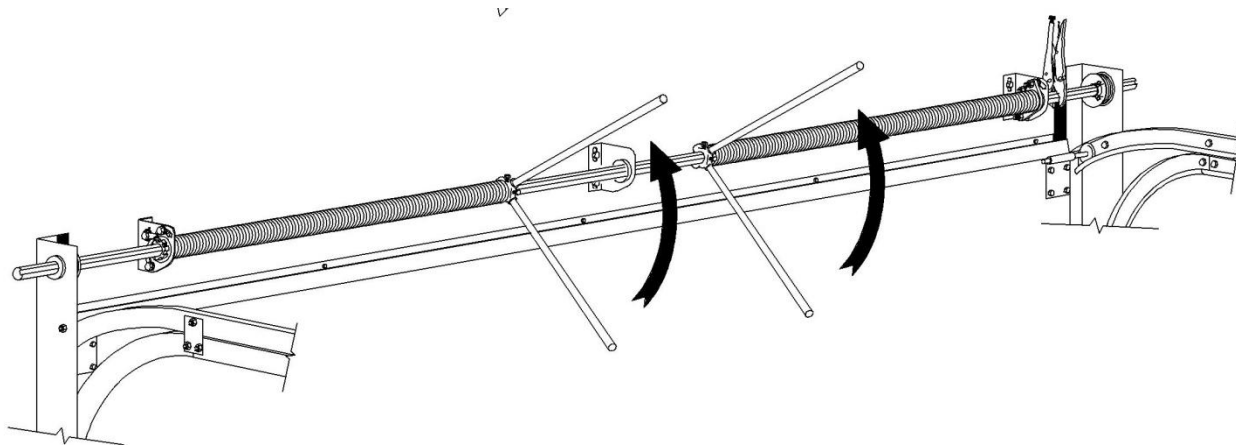

Stram torsjonfjærene med medfølgende oppspennings stenger og lås de med skruene mens fjæra holdes stram. Vær konsentrert og forsiktig da det er store krefter i sving. Hold hodet på avstand fra oppspennings stengene. Løsne klemtang når stramming er utført. Hold igjen porten om nødvendig slik at den ikke spretter opp ukontrollert.

Port på 200-210 cm høyde: Stram 8 hele omdreininger.

Port på 230 cm høyde: Stram 9 hele omdreininger.

Porten skal være i balanse, dvs at porten skal kunne heves lett og ikke falle nedover igjen av seg selv. Det kan derfor være nødvendig å etterjustere fjæra da det kan være variasjon.